

GAMME

MLT

NEW AG

CHARIOTS TÉLESCOPIQUES AGRICOLES



Scannez et découvrez
plus d'informations
sur manitou.com

 **MANITOU**
HANDLING YOUR WORLD

NewAg



Les produits de la gamme MLT NewAg sont le compromis idéal entre dimensions et performances.

Répondant aux besoins des agriculteurs en termes de **confort**, de **performance** et de **rentabilité**, ces modèles sont un concentré d'innovations.

Avec leurs capacités tout terrain et leurs nombreux équipements, les NewAg sont particulièrement adaptées aux besoins des élevages (bovins, volailles...).



Hauteur de levage max.

jusqu'à **9,1** m

Capacité max.

jusqu'à **4,2** t

Débit hydraulique max.

jusqu'à **170** l/min



- Grille de toit haute visibilité
- Phares de travail LED sur cabine (x4)
- Frein de parc automatique*
- Accès cabine avec une marche "Easy step"
- Cabine tout confort :
écran de type Harmony ou Vision* ;
choix de l'emplacement des boutons "DSB" ;
nombreux rangements...
- Système de comptage intelligent*
- Joystick Switch and Move (JSM®)
sur accoudoir flottant
- JSM® Autopower*
- Puissance moteur* : 116, 129, 136 ch
- Norme antipollution : Stage V / Final Tier 4
- Système de décolmatage automatique des radiateurs*
- Plusieurs types de transmissions* :
convertisseur de couple
(avec boîte Powershuttle ou Powershift Plus),
M-Varioshift ou M-Vario Plus
- Mouvements cumulés grâce au distributeur flow sharing*
- Options hydrauliques* :
Intelligent Hydraulics, Regenerative Hydraulics...
- Large gamme d'accessoires validés par Manitou
- Easy Connect System (ECS)
- Plusieurs types de crochets d'attelage disponibles
- Large choix de pneumatiques
- Fonction Stop & Start*
- Points de graissage faciles d'accès
- Machine connectée



Grille de toit haute visibilité

CONFORT

UNE VISIBILITÉ À 360°

Visibilité repensée

Les modèles de la gamme NewAg offrent une visibilité exceptionnelle grâce à des ailettes de grille de toit ajustées selon la hauteur de levage, garantissant une vue dégagée sur la charge, quelle que soit sa position.

La position basse du point d'articulation de la flèche et le pare-brise monobloc assurent une visibilité à 360° pour plus de sécurité.

Une découpe à l'avant du pare-brise simplifie le changement des accessoires.



Éclairage optimal

Une machine équipée pour travailler de jour comme de nuit :

- Éclairage de route complet
- Gyrophare LED
- 4 phares de travail LED sur la cabine
- 1 plafonnier à l'intérieur de l'habitacle
- 2 phares de travail LED sur flèche (option)
- Phares de travail latéraux LED+ (option)
- Feux de route avant LED (option)



CONFORT

UNE CABINE COMPLÈTE

Oubliez le temps passé dans votre machine !

Profitez d'équipements parfaitement adaptés à vos besoins : siège en tissu, colonne de direction réglable, pare-soleil, vitre électrique, autoradio, support de téléphone, porte-gobelet, frein de parc automatique*, écran 7''***, nombreux rangements...

Tableau de bord clair et modulable

À bord de la NewAg, toutes les commandes sont à portée de main et clairement identifiées à l'aide de pictogrammes et de codes couleurs. Et parce que chacun a sa propre logique, choisissez l'emplacement de vos boutons "DSB".



Écran Harmony***



Navigateur et boutons DSB

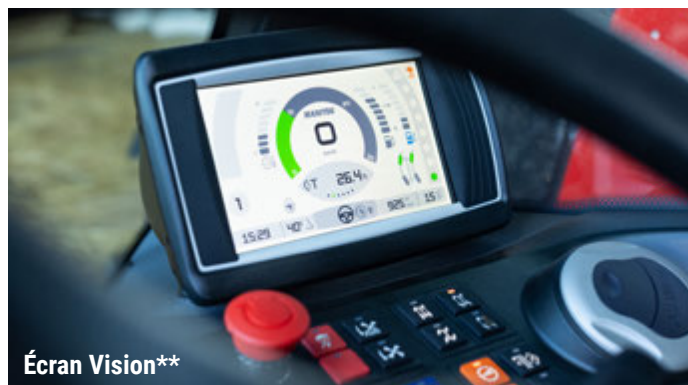

Écran Vision**



Température agréable

L'option climatisation est équipée de fonctionnalités avancées : régulation automatique ; fonction « recyclage » coupant l'habitacle des arrivées d'air extérieures ; 12 vitesses de ventilation ; choix de la direction du flux d'air... Vous adaptez la température à vos besoins et bénéficiez d'un confort sans égal.

Cette option est également adaptée aux milieux poussiéreux : un filtre à l'avant de la cabine limite la pénétration de polluants à l'intérieur de l'habitacle et une grille amovible permet un nettoyage rapide du condenseur afin de maintenir l'efficacité du refroidissement.



Commande de climatisation****



Support de téléphone



Porte-gobelet



Rangement sous accoudoir



Rangement sous cabine*



MANITOU

MANITOU

MANITOU

CONFORT

LE DESIGN AU SERVICE DE VOTRE BIEN-ÊTRE

Cabine facile d'accès

L'accès au poste de conduite a été entièrement revu.

La marche anti-dérapante rend la descente et la montée encore plus aisées.

Un éclairage sous la porte permet de sécuriser l'accès à la cabine, de jour comme de nuit.



Tout en œuvre pour faciliter votre journée de travail !

Exclusivité Manitou, le JSM® sur accoudoir flottant vous permet de maîtriser, en toute sécurité et sans fatigue, tous les mouvements d'une seule main : levée et descente de la flèche, télescopage, déversement et cavage du godet, mouvements hydrauliques de l'accessoire, mais aussi inversion du sens de marche. Vous gardez toujours une main sur le volant pour un contrôle total de votre machine.



- 1 Bouton FNR (Front Neutral Reverse)
- 2 Ligne hydraulique accessoire
- 3 Télescopage : sortie ou rentrée



Vers l'avant : descente de la flèche
Vers l'arrière : montée de la flèche
Vers la gauche : cavage
Vers la droite : déversement

JSM® Autopower*

La fonction Autopower ajuste automatiquement le régime moteur en fonction du mouvement du joystick impulsé par la main du chauffeur. La consommation de carburant est réduite et les mouvements deviennent plus fluides pour l'opérateur.



Vidéo
JSM
Autopower

PUISSANCE ADAPTÉE, CONSOMMATION MAÎTRISÉE

Motorisation adaptée à vos besoins

À chaque chariot télescopique correspond une motorisation cohérente, vous permettant d'avoir le meilleur couple machine-moteur pour une efficacité maximale et une consommation minimale.

La gamme NewAg est équipée de moteurs Deutz 4 cylindres affichant une cylindrée de 3,6 l. Avec une puissance de 116 ch à 136 ch, selon les modèles, ces moteurs sont parfaitement adaptés à votre activité.

Moteur plus propre

Conformément à la norme Stage V (Final Tier 4), les modèles NewAg utilisent un EGR (Exhaust Gas Recirculation), un DOC (Diesel Oxidation Catalyst), un filtre à particules et un catalyseur SCR (Selective Catalytic Reduction) avec fluide d'échappement diesel (type AdBlue®).

Système de refroidissement étudié pour vous

Grâce à une régulation électronique*, la machine ajuste automatiquement la vitesse du ventilateur selon la température du moteur, réduisant ainsi la consommation de carburant.



Réduisez votre consommation de carburant

La fonction Stop & Start** permet des économies substantielles en automatisant la coupure du moteur thermique lorsque ce dernier tourne au ralenti, sans présence conducteur (redémarrage automatique, sans tourner la clé).



Préfiltre à air

Machine conçue pour des environnements poussiéreux

La fonction « système de décolmatage automatique des radiateurs* » inverse le flux d'air toutes les 3 minutes (pendant 15 secondes), quel que soit le régime moteur.

Le refroidissement est toujours optimal, notamment dans les environnements poussiéreux, avec présence de paille ou de fumier de volaille.



Système de décolmatage automatique des radiateurs*





PERFORMANCE

APPLICATIONS VARIÉES, TRANSMISSIONS ADAPTÉES

Convertisseur de couple avec boîte Powershuttle

Fiable, économique et efficace, cette transmission est particulièrement adaptée si vous utilisez votre machine pour des applications de type chargement, pour des déplacements en tout-terrain ou sur route. Couplée à une boîte mécanique à quatre rapports, vous pouvez facilement adapter votre vitesse en fonction de votre application.

Convertisseur de couple avec boîte Powershift Plus

Cette transmission est très simple d'utilisation.

Les vitesses sont passées sous couple, soit en mode manuel (boutons +/- sur le JSM®), soit en mode automatique.





Jusqu'à
40 km/h

M-Varioshift

D'un simple geste, vous choisissez votre vitesse (2 vitesses), directement depuis le JSM®.

Précise, la transmission M-Varioshift garantit une manutention sans à-coup.

M-Vario Plus

Atteindre les 40 km/h sans passer de vitesse et sans à-coup, c'est possible !

Cette transmission à variation continue (CVT) se compose de deux moteurs hydrauliques alimentés par une pompe hydraulique.

À basse vitesse, les deux moteurs sont actifs. L'effort de traction est alors comparable à celui d'une transmission à convertisseur de couple.

À haute vitesse, seul un moteur est actif. La consommation de carburant est optimisée. Les nuisances sonores liées à la transmission sont réduites.

Combinant précision et performance, la M-Vario Plus est conviviale, même pour les utilisateurs les plus inexpérimentés.

Fonction Inching*

Cette fonctionnalité permet d'accélérer les mouvements de la flèche tout en réduisant progressivement la vitesse d'avancement du chariot.

Mode Eco*

Le régime moteur est optimisé tout en garantissant des performances élevées.

La consommation de carburant et les nuisances sonores sont nettement réduites.

2 modes de conduite*

Mode "confort"

La conduite est plus précise. C'est parfait pour le placement de charges.

Mode "dynamique"

Votre MLT est plus réactive lors des opérations de chargement.



PERFORMANCE

VOUS ALLEZ AVOIR DU TEMPS LIBRE

Mouvements hydrauliques rapides et combinés

La pompe hydraulique de votre NewAg vous délivre un débit maximal de 106, 150 ou 170 l/min pour des mouvements rapides et précis.

Le distributeur flow sharing* garantit un cumul des mouvements pour un travail plus efficace.

Pour faire la différence, le pack d'options Intelligent Hydraulics** (Quick Lift, Bucket shaker, Return to load) permet d'automatiser plusieurs fonctions hydrauliques.

Système de comptage intelligent**

Ce système permet à l'opérateur d'enregistrer le nombre de godets remplis ou déversés soit en mode manuel, soit en mode automatique. Il est également possible de définir une cible. Une alerte prévient l'opérateur dès qu'elle est atteinte.

Cette fonction est particulièrement intéressante pour mesurer le remplissage d'un camion ou d'une mélangeuse.

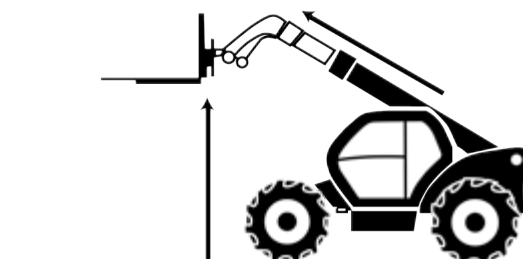

Quick Lift

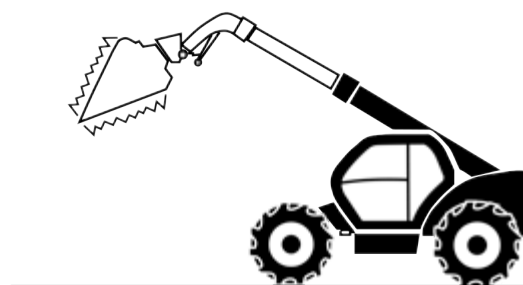

Bucket shaker

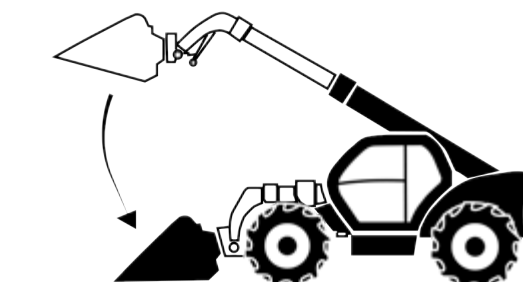

Return to load



Vidéo
Intelligent
Hydraulics



Tablier Manitou

Changement d'accessoires en quelques secondes

Grâce au système d'accrochage Manitou, équipant tous nos chariots télescopiques depuis 35 ans, vous pouvez changer d'accessoire en quelques secondes seulement.

L'Easy Connect System (ECS®) décompresse la ligne hydraulique accessoire, pour permettre le changement simple et rapide des accessoires hydrauliques.

Pour gagner encore plus de temps, l'option verrouillage hydraulique permet de changer et de sécuriser un accessoire non hydraulique sans descendre de la machine.



Easy Connect System

Optimisation du carburant

L'option Regenerative Hydraulics**** permet de faire descendre la flèche, quel que soit le régime moteur, en utilisant les lois de la gravité. Cela permet de faire des économies de carburant.



PERFORMANCE

À L'AISE SUR TOUT TERRAIN

Maniabilité tout-terrain

- Pneus de profil agricole,
- Garde au sol élevée, permettant de franchir les obstacles avec facilité,
- Pont arrière oscillant, garantissant une adhérence et une stabilité maximales,
- 4 roues motrices,
- Différentiel à glissement limité sur le pont avant : la machine peut se sortir facilement des situations difficiles,
- Suspension de flèche (en option), permettant d'absorber les mouvements intempestifs de la flèche,
- Rayon de braquage optimal,
- Gabarit adapté à votre exploitation agricole grâce aux différents modèles disponibles.



Garde-boues larges*



4 modes de direction

Une machine ultra-maniable grâce à ses 4 modes de direction :

- 2 roues directrices pour une utilisation sur route,
- 4 roues directrices pour manœuvrer dans les espaces exigus,
- Mode crabe pour les approches latérales et les dégagements délicats,
- Mode mani-crabe pour des applications comme l'ensilage.

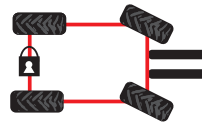

2 roues directrices

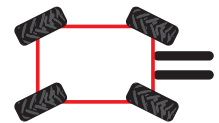

4 roues directrices

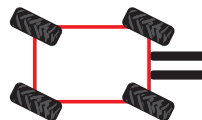

Mode crabe

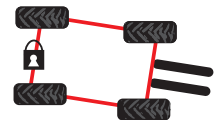

Mode mani-crabe





PERFORMANCE

CONÇUE POUR DURER



- ❶ Flèche octogonale, soudée sur la zone la moins sollicitée pour résister à une utilisation intensive
- ❷ Flexibles bien protégés à l'intérieur de la flèche
- ❸ Vérin de cavage bien protégé derrière la tête de flèche
- ❹ Ponts Dana Spicer
- ❺ Vérins de direction en position haute, protégés contre les projections de graviers
- ❻ Freins multidisques à bain d'huile situés à l'intérieur des ponts
- ❼ Possibilité d'ajuster la position du rétroviseur à l'arrière de la machine, pour éviter les risques de casse
- ❽ Châssis monobloc
- ❾ Cabine répondant à la norme ROPS / FOPS niveau 2
- ❿ Isolation du vérin de compensation permettant d'éviter de générer des efforts inutiles sur le pied de flèche et le châssis



Vérin de cavage bien protégé

NOTRE PRIORITÉ : VOUS FACILITER LA VIE

Accès facilité aux organes principaux du moteur

La grande ouverture du capot moteur, sur le côté de la machine, permet un accès aisé aux principaux composants pour faciliter la maintenance.

... mais ce n'est pas tout

- Trappe sous les radiateurs
- Préfiltre à air autonettoyant
- Réservoirs de carburant, d'huile hydraulique et d'AdBlue® bien identifiés, pour éviter les risques d'erreurs
- Points de graissage déportés
- Option graissage centralisé automatique
- Optimisation des intervalles de maintenance
- Carter amovible à l'arrière de la flèche
- Déflecteur de matériaux sur flèche

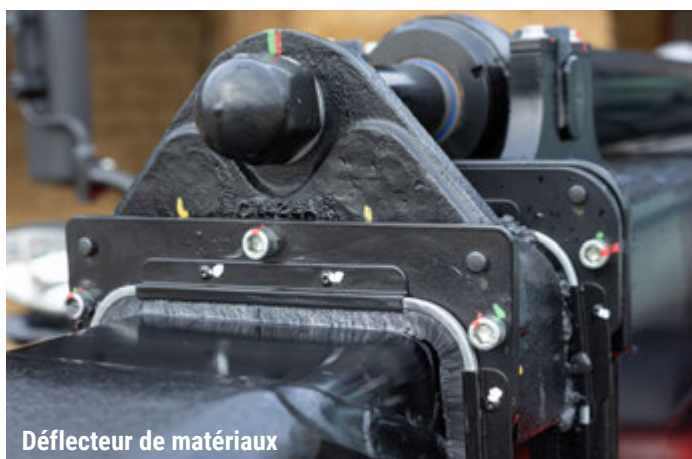

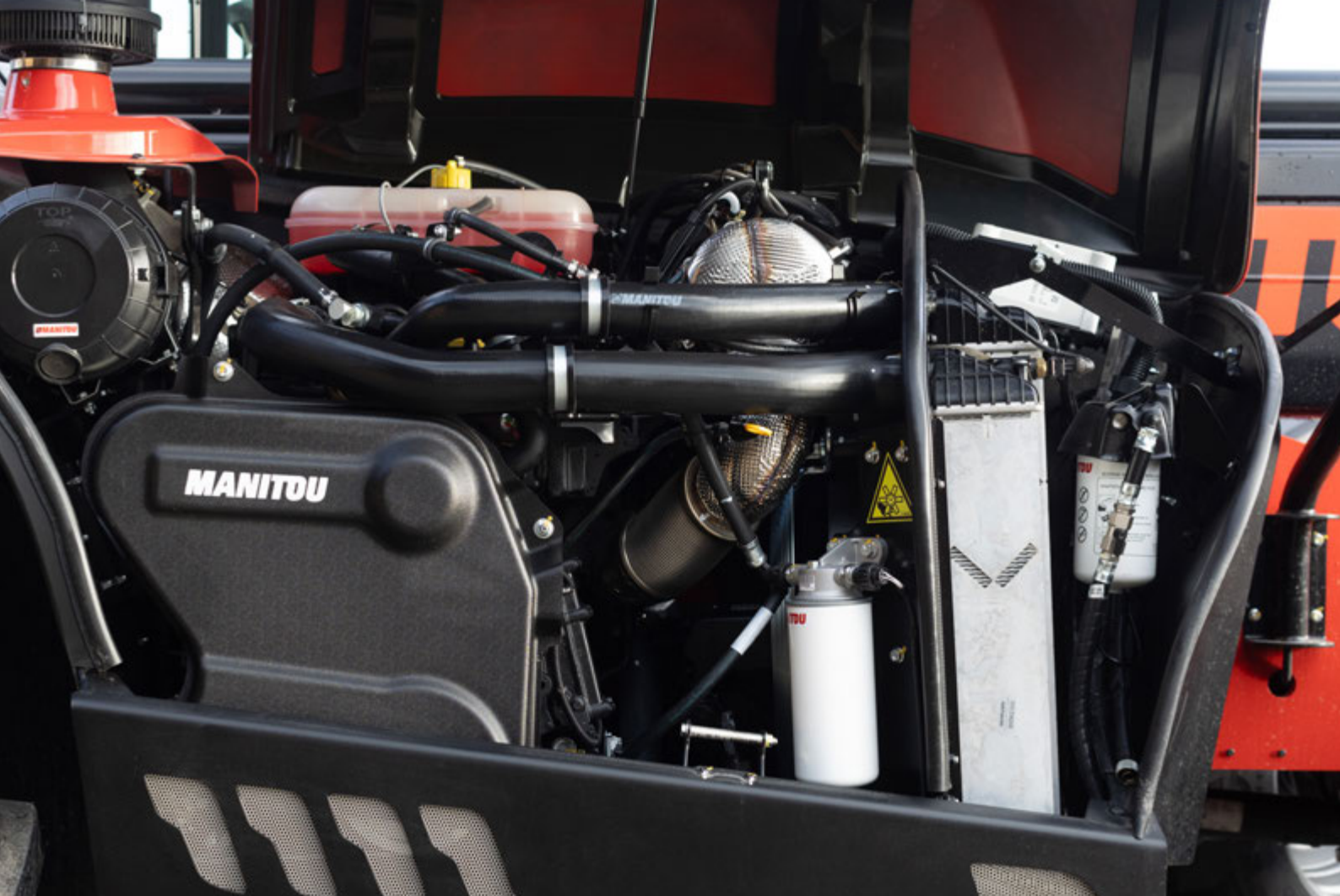

Maintenance préventive optimisée

Les informations cruciales comme le nombre d'heures avant le prochain entretien et les codes défaut sont partagées instantanément avec votre concessionnaire.

Gagnez un temps précieux et réduisez le risque de pannes inattendues pouvant impacter votre activité.

Notre engagement à vos côtés

Nos équipes s'engagent à apporter des solutions innovantes et des améliorations continues pour réduire le "TCO" (coût total de possession) de votre machine.

Via des outils en ligne :

- Estimez vos coûts directs et indirects
- Calculez votre budget annuel ou à l'heure
- Identifiez vos sources d'économies
- Consultez notre guide pratique TCO



Informations
TCO



À CHACUN SON STYLE

UN CHOIX DE MODÈLES



**HOMOLOGATION
TRACTEUR**

MLT 630-115 V CP

Capacité max. - kg	3 000
Hauteur de levage max. - m	6,11
Poids à vide avec fourches - kg	6 620
Garde au sol - m	0,28
Dimensions sans accessoire (Lxlxh) - m	4,86 x 2,06 x 2,14
Marque moteur	Deutz
Norme moteur	Stage V
Puissance moteur - ch (kW)	116 ch (85 kW)
Transmission - C/PS+/V/V+ *	V
Vitesse max. de déplacement - km/h	38
Débit hydraulique - l/min	106 l/min - 250 bar

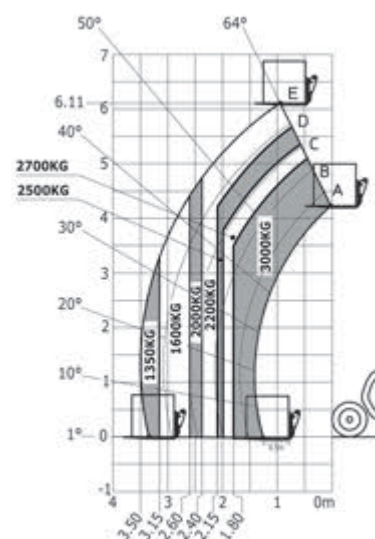

MLT 630-115 V

Capacité max. - kg	3 000
Hauteur de levage max. - m	6,16
Poids à vide avec fourches - kg	6 780
Garde au sol - m	0,39
Dimensions sans accessoire (Lxlxh) - m	4,86 x 2,13 x 2,34
Marque moteur	Deutz
Norme moteur	Stage V
Puissance moteur - ch (kW)	116 ch (85 kW)
Transmission - C/PS+/V/V+ *	V
Vitesse max. de déplacement - km/h	40
Débit hydraulique - l/min	106 l/min - 250 bar



**HOMOLOGATION
TRACTEUR**

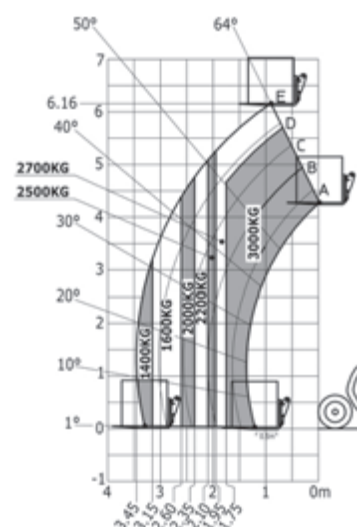



**HOMOLOGATION
TRACTEUR**

MLT 630-115

Capacité max. - kg	3 000
Hauteur de levage max. - m	6,16
Poids à vide avec fourches - kg	6 980
Garde au sol - m	0,35
Dimensions sans accessoire (Lxlxh) - m	4,86 x 2,13 x 2,34
Marque moteur	Deutz
Norme moteur	Stage V
Puissance moteur - ch (kW)	116 ch (85 kW)
Transmission - C/PS+/V/V+ *	C
Vitesse max. de déplacement - km/h	40
Débit hydraulique - l/min	106 l/min - 250 bar

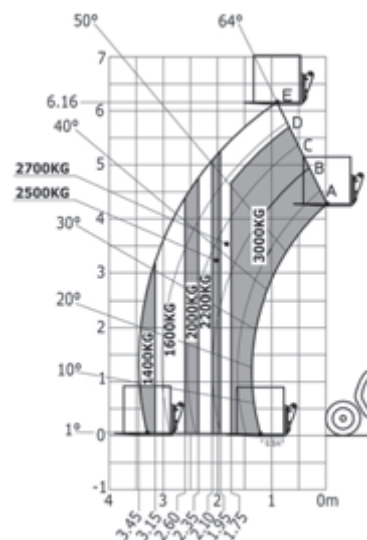

MLT 730-115 V CP

Capacité max. - kg	3 000
Hauteur de levage max. - m	6,79
Poids à vide avec fourches - kg	7 010
Garde au sol - m	0,28
Dimensions sans accessoire (Lxlxh) - m	5,16 x 2,06 x 2,14
Marque moteur	Deutz
Norme moteur	Stage V
Puissance moteur - ch (kW)	116 ch (85 kW)
Transmission - C/PS+/V/V+ *	V
Vitesse max. de déplacement - km/h	38
Débit hydraulique - l/min	106 l/min - 250 bar



**HOMOLOGATION
TRACTEUR**

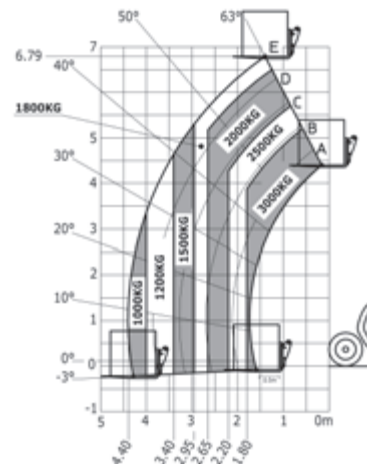



MLT 730-115 V

Capacité max. - kg	3 000
Hauteur de levage max. - m	6,87
Poids à vide avec fourches - kg	7 100
Garde au sol - m	0,39
Dimensions sans accessoire (Lxlxh) - m	5,16 x 2,13 x 2,14
Marque moteur	Deutz
Norme moteur	Stage V
Puissance moteur - ch (kW)	116 ch (85 kW)
Transmission - C/PS+/V/V+ *	V
Vitesse max. de déplacement - km/h	40
Débit hydraulique - l/min	106 l/min - 250 bar



HOMOLOGATION
TRACTEUR

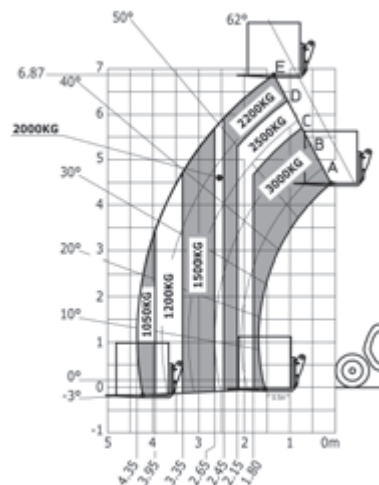

MLT 635-130 PS+

Capacité max. - kg	3 500
Hauteur de levage max. - m	6,13
Poids à vide avec fourches - kg	7 490
Garde au sol - m	0,41
Dimensions sans accessoire (Lxlxh) - m	4,71 x 2,39 x 2,38
Marque moteur	Deutz
Norme moteur	Stage V
Puissance moteur - ch (kW)	129 ch (95 kW)
Transmission - C/PS+/V/V+ *	PS+
Vitesse max. de déplacement - km/h	40
Débit hydraulique - l/min	150 l/min - 270 bar



HOMOLOGATION
TRACTEUR

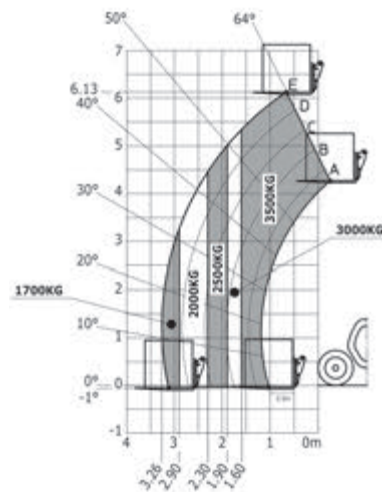



MLT 635-140 V+

Capacité max. - kg	3 500
Hauteur de levage max. - m	6,13
Poids à vide avec fourches - kg	7 280
Garde au sol - m	0,42
Dimensions sans accessoire (Lxlxh) - m	4,71 x 2,39 x 2,38
Marque moteur	Deutz
Norme moteur	Stage V
Puissance moteur - ch (kW)	136 ch (100 kW)
Transmission - C/PS+/V/V+ *	V+
Vitesse max. de déplacement - km/h	40
Débit hydraulique - l/min	170 l/min - 270 bar



**HOMOLOGATION
TRACTEUR**

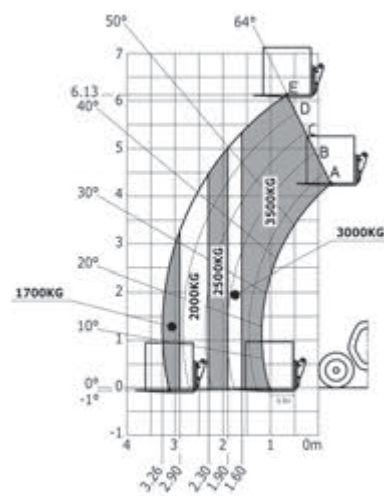

MLT 733-115

Capacité max. - kg	3 300
Hauteur de levage max. - m	6,88
Poids à vide avec fourches - kg	7 150
Garde au sol - m	0,44
Dimensions sans accessoire (Lxlxh) - m	4,90 x 2,39 x 2,38
Marque moteur	Deutz
Norme moteur	Stage V
Puissance moteur - ch (kW)	116 ch (85 kW)
Transmission - C/PS+/V/V+ *	C
Vitesse max. de déplacement - km/h	33
Débit hydraulique - l/min	150 l/min - 270 bar



**HOMOLOGATION
TRACTEUR**

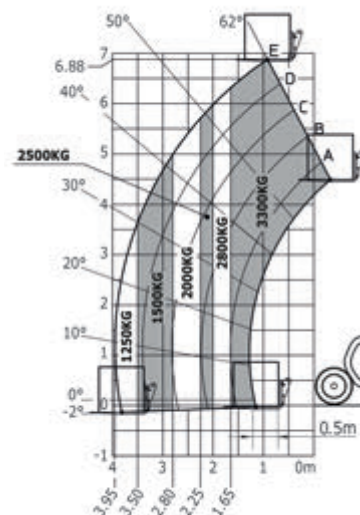



MLT 738-130 PS+

Capacité max. - kg	3 800
Hauteur de levage max. - m	6,91
Poids à vide avec fourches - kg	7 510
Garde au sol - m	0,41
Dimensions sans accessoire (Lxlxh) - m	5,03 x 2,39 x 2,38
Marque moteur	Deutz
Norme moteur	Stage V
Puissance moteur - ch (kW)	129 ch (95 kW)
Transmission - C/PS+/V/V+ *	PS+
Vitesse max. de déplacement - km/h	40
Débit hydraulique - l/min	150 l/min - 270 bar



**HOMOLOGATION
TRACTEUR**

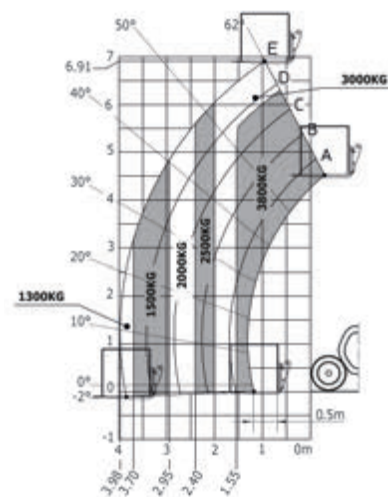

MLT 742-130 PS+

Capacité max. - kg	4 200
Hauteur de levage max. - m	6,91
Poids à vide avec fourches - kg	8 120
Garde au sol - m	0,41
Dimensions sans accessoire (Lxlxh) - m	5,02 x 2,39 x 2,38
Marque moteur	Deutz
Norme moteur	Stage V
Puissance moteur - ch (kW)	129 ch (95 kW)
Transmission - C/PS+/V/V+ *	PS+
Vitesse max. de déplacement - km/h	40
Débit hydraulique - l/min	150 l/min - 270 bar



**HOMOLOGATION
TRACTEUR**

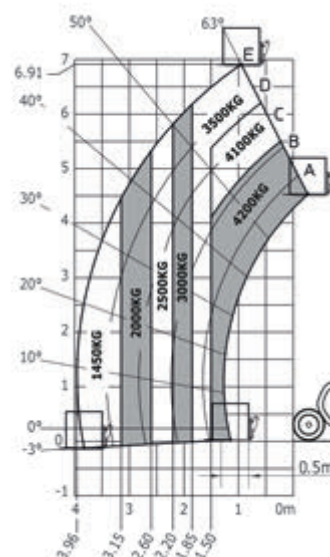



**HOMOLOGATION
TRACTEUR**

MLT 742-140 V+

Capacité max. - kg	4 200
Hauteur de levage max. - m	6,91
Poids à vide avec fourches - kg	7 950
Garde au sol - m	0,42
Dimensions sans accessoire (Lxlxh) - m	5,02 x 2,39 x 2,38
Marque moteur	Deutz
Norme moteur	Stage V
Puissance moteur - ch (kW)	136 ch (100 kW)
Transmission - C/PS+/V/V+ *	V+
Vitesse max. de déplacement - km/h	40
Débit hydraulique - l/min	170 l/min - 270 bar

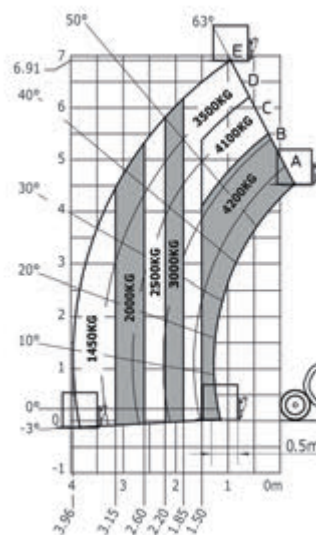

MLT 937-115

Capacité max. - kg	3 700
Hauteur de levage max. - m	9,10
Poids à vide avec fourches - kg	8 235
Garde au sol - m	0,44
Dimensions sans accessoire (Lxlxh) - m	5,12 x 2,39 x 2,38
Marque moteur	Deutz
Norme moteur	Stage V
Puissance moteur - ch (kW)	116 ch (85 kW)
Transmission - C/PS+/V/V+ *	C
Vitesse max. de déplacement - km/h	33
Débit hydraulique - l/min	150 l/min - 270 bar



**HOMOLOGATION
TRACTEUR**

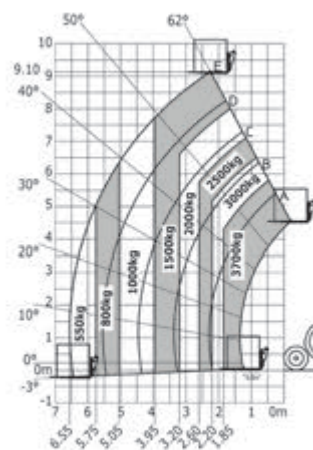

MLT 940-140 V+

Capacité max. - kg	4 000
Hauteur de levage max. - m	9,10
Poids à vide avec fourches - kg	8 440
Garde au sol - m	0,42
Dimensions sans accessoire (Lxlxh) - m	5,12 x 2,39 x 2,38
Marque moteur	Deutz
Norme moteur	Stage V
Puissance moteur - ch (kW)	136 ch (100 kW)
Transmission - C/PS+/V/V+ *	V+
Vitesse max. de déplacement - km/h	40
Débit hydraulique - l/min	170 l/min - 270 bar



**HOMOLOGATION
TRACTEUR**

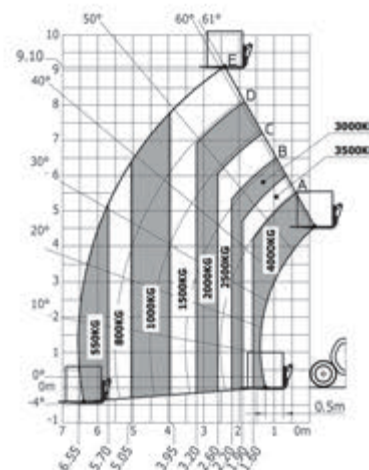

À CHACUN SON STYLE

NIVEAUX DE FINITIONS



s : standard / o : option / - : non disponible

	MLT 630-115 V CP				MLT 630-115 V				MLT 630-115				MLT 730-115 V CP			
	CLASSIC	PREMIUM	ELITE	PLATINUM	CLASSIC	PREMIUM	ELITE	PLATINUM	CLASSIC	PREMIUM	ELITE	PLATINUM	CLASSIC	PREMIUM	ELITE	PLATINUM
Flèche																
Verrouillage hydraulique accessoires	o	o	o	s	o	o	o	s	o	o	o	s	o	o	o	s
Suspension de flèche "Active CRC"	o	o	s	s	o	o	s	s	o	o	s	s	o	o	s	s
Intelligent Hydraulics	o	o	o	s	o	o	o	s	o	o	o	s	o	o	o	s
Regenerative Hydraulics	-	-	-	-	-	-	-	-	-	-	-	-	-	-	-	-
Marche forcée	o	o	s	s	o	o	s	s	o	o	s	s	o	o	s	s
Mouvements combinés	o	o	o	s	o	o	o	s	o	o	o	s	o	o	o	s
Poste de conduite																
Essuie-glace avant additionnel - Sans lave-glace	o	s	s	s	o	s	s	s	o	s	s	s	o	s	s	s
Essuie-glace latéral droit - Avec lave-glace	-	-	-	-	-	-	-	-	-	-	-	-	-	-	-	-
Chauffage et climatisation automatique	o	s	s	s	o	s	s	s	o	s	s	s	o	s	s	s
Siège tissu suspension mécanique - GRAMMER	s	-	-	-	s	-	-	-	s	-	-	-	s	-	-	-
Siège tissu suspension pneumatique - GRAMMER	o	s	-	-	o	s	-	-	o	s	-	-	o	s	-	-
Siège tissu suspension pneumatique basse fréquence - GRAMMER	o	o	s	-	o	o	s	-	o	o	s	-	o	o	s	-
Siège tissu chauffant suspension pneumatique basse fréquence - GRAMMER	o	o	o	s	o	o	o	s	o	o	o	s	o	o	o	s
Autoradio - 50W	s	-	-	-	s	-	-	-	s	-	-	-	s	-	-	-
Autoradio USB Bluetooth - Avec micro intégré - 100W	o	s	-	-	o	s	-	-	o	s	-	-	o	s	-	-
Autoradio USB Bluetooth - Avec micro déporté - 100W	o	o	s	s	o	o	s	s	o	o	s	s	o	o	s	s
Alignement automatique des roues	o	o	s	s	o	o	s	s	o	o	s	s	o	o	s	s
Écran Harmony - 5 pouces (127 mm)	-	-	-	-	-	-	-	-	-	-	-	-	-	-	-	-
Écran Vision - 7 pouces (178 mm)	s	s	s	s	s	s	s	s	s	s	s	s	s	s	s	s
Coffre de rangement	o	o	o	s	o	o	o	s	o	o	o	s	o	o	o	s
Moteur et puissance																
Réservoir de carburant additionnel - 39 litres (10,3 gal)	o	s	s	s	o	s	s	s	o	s	s	s	o	s	s	s
Système de décolmatage automatique des radiateurs	s	s	s	s	s	s	s	s	s	s	s	s	s	s	s	s
Accélérateur manuel	o	o	s	s	o	o	s	s	o	o	s	s	o	o	s	s
Châssis																
Graissage centralisé automatique (AGS) - Châssis + Flèche	o	o	o	s	o	o	o	s	o	o	o	s	o	o	o	s
Éclairage																
Feux de route avant LED	o	o	o	s	o	o	o	s	o	o	o	s	o	o	o	s
Phares de travail LED - En tête du pied de flèche (Partie fixe)	o	o	o	s	o	o	o	s	o	o	o	s	o	o	o	s
Phares de travail latéraux LED+	o	o	o	s	o	o	o	s	o	o	o	s	o	o	o	s
Sécurité																
Rétroviseur extérieur droit électrique dégivrant	o	o	s	s	o	o	s	s	o	o	s	s	o	o	s	s
Caméras SafeView latérale droite et arrière	o	o	o	s	o	o	o	s	o	o	o	s	o	o	o	s
Caméra HighView en tête de flèche (Partie télescopique)	o	o	o	s	o	o	o	s	o	o	o	s	o	o	o	s

Chaque modèle MLT NewAg est équipé en standard des éléments suivants

- Ligne hydraulique accessoire
- Pare-soleil
- Éclairage plaque d'immatriculation
- Easy Connect System
- Autoradio
- Essuie-glaces avant / arrière / sur hublot de toit
- Déflecteur de matériaux sur flèche
- Siège tissu
- Rétroviseur intérieur
- Cabine fermée avec chauffage
- Tapis de sol
- Avertisseur sonore sur marche arrière
- Vitre électrique
- Préfiltre à air autonettoyant
- Coupe-batterie manuel
- Colonne de direction réglable
- Crochet d'attelage manuel tournant
- Garde-boues avant et arrière
- JSM sur accoudeur flottant
- Prise électrique arrière
- Points de graissage déportés
- Porte-gobelet
- Phares de travail LED sur cabine (x4)
- Easy Link
- Porte-bouteille
- Feux de route
- Porte-fourches + fourches
- Support de téléphone
- Gyrophare LED

MLT 730-115 V	MLT 635-130 PS+	MLT 635-140 V+	MLT 733-115	MLT 738-130 PS+	MLT 742-130 PS+	MLT 742-140 V+	MLT 937-115	MLT 940-140 V+																								
0	0	0	S	0	0	0	S	0	0	0	S	0	0	0	0	S	0	0	0	0	0	S										
0	0	S	S	0	0	S	S	0	0	S	S	0	0	0	0	S	S	0	0	S	S	0	0	0	0	S	S					
0	0	0	S	0	0	0	S	0	0	S	S	-	-	0	0	0	S	0	0	0	S	0	0	S	S	-	-	0	0	S	S	
-	-	-	-	0	0	0	S	0	S	S	S	-	-	0	0	0	S	0	0	0	S	0	S	S	S	-	-	0	S	S	S	
0	0	S	S	0	0	S	S	0	0	S	S	0	0	0	0	S	S	0	0	S	S	0	0	S	S	0	0	0	0	S	S	
0	0	0	S	S	S	S	S	S	S	S	S	S	S	S	S	S	S	S	S	S	S	S	S	S	S	S	S	S	S	S	S	
0	S	S	S	0	S	S	S	0	S	S	S	0	S	0	S	S	S	0	S	S	S	0	S	S	S	0	S	0	S	S	S	
-	-	-	-	S	S	S	S	S	S	S	S	0	0	S	S	S	S	S	S	S	S	S	S	S	S	S	S	S	S	S	S	
0	S	S	S	0	S	S	S	0	S	S	S	0	S	0	S	S	S	0	S	S	S	0	S	S	S	0	S	0	S	S	S	
S	-	-	-	S	-	-	-	S	-	-	-	S	-	S	-	-	-	S	-	-	-	S	-	-	-	S	-	S	-	-	-	
0	S	-	-	0	S	-	-	0	S	-	-	0	S	0	S	-	-	0	S	-	-	0	S	-	-	0	S	0	S	-	-	
0	0	S	-	0	0	S	-	0	0	S	-	0	0	0	0	S	-	0	0	S	-	0	0	S	-	0	0	0	0	S	-	
0	0	0	S	0	0	0	S	0	0	0	S	0	0	0	0	0	S	0	0	0	S	0	0	0	S	0	0	0	0	0	S	
S	-	-	-	S	-	-	-	S	-	-	-	S	-	S	-	-	-	S	-	-	-	S	-	-	-	S	-	S	-	-	-	
0	S	-	-	0	S	-	-	0	S	-	-	0	S	0	S	-	-	0	S	-	-	0	S	-	-	0	S	0	S	-	-	
0	0	S	S	0	0	S	S	0	0	S	S	0	0	0	0	S	S	0	0	S	S	0	0	S	S	0	0	0	0	S	S	
0	0	S	S	0	0	S	S	0	0	S	S	-	-	0	0	S	S	0	0	S	S	0	0	S	S	-	-	0	0	S	S	
-	-	-	-	-	-	-	-	-	-	-	-	S	S	-	-	-	-	-	-	-	-	-	-	-	-	-	-	-	-	-	-	
S	S	S	S	S	S	S	S	S	S	S	S	-	-	S	S	S	S	S	S	S	S	S	S	S	S	S	S	S	S	S	S	
0	0	0	S	0	0	0	S	0	0	0	S	0	0	0	0	0	S	0	0	0	S	0	0	0	S	0	0	0	0	0	0	S
0	S	S	S	-	-	-	-	-	-	-	-	-	-	-	-	-	-	-	-	-	-	-	-	-	-	-	-	-	-	-	-	
S	S	S	S	S	S	S	S	S	S	S	S	0	0	S	S	S	S	S	S	S	S	S	S	S	S	0	0	S	S	S	S	
0	0	S	S	0	0	S	S	S	S	S	S	-	-	0	0	S	S	0	0	S	S	S	S	S	S	-	-	S	S	S	S	
0	0	0	S	0	0	0	S	0	0	0	S	0	0	0	0	0	S	0	0	0	S	0	0	0	S	0	0	0	0	0	0	S
0	0	0	S	0	0	0	S	0	0	0	S	0	0	0	0	0	S	0	0	0	S	0	0	0	S	0	0	0	0	0	0	S
0	0	0	S	0	0	0	S	0	0	0	S	0	0	0	0	0	S	0	0	0	S	0	0	0	S	0	0	0	0	0	0	S
0	0	0	S	0	0	0	S	0	0	0	S	0	0	0	0	0	S	0	0	0	S	0	0	0	S	0	0	0	0	0	0	S
0	0	0	S	0	0	0	S	0	0	0	S	-	-	0	0	0	S	0	0	0	S	0	0	0	S	-	-	0	0	0	0	S
0	0	S	S	0	0	S	S	0	0	S	S	-	-	0	0	S	S	0	0	S	S	0	0	S	S	-	-	0	0	S	S	
0	0	0	S	0	0	0	S	0	0	0	S	-	-	0	0	0	S	0	0	0	S	0	0	0	S	-	-	0	0	0	0	S
0	0	0	S	0	0	0	S	0	0	0	S	-	-	0	0	0	S	0	0	0	S	0	0	0	S	-	-	0	0	0	0	S

À CHACUN SON STYLE

UN GRAND CHOIX DE PNEUMATIQUES



Alliance
A580



Michelin
XMCL



Trelleborg
TH400



Alliance
A331



Trelleborg
TH500



Alliance
A585



Vredestein
Endurion



Michelin
Bibload



Michelin
XHA



Nokian
Tri-steel

À CHACUN SON STYLE

UNE GAMME DE CROCHETS D'ATTELAGE

Différents crochets d'attelage sont disponibles pour pouvoir tracter une remorque à l'arrière de votre MLT NewAg.



Crochet d'attelage
manuel tournant



Crochet d'attelage
automatique tournant



Échelle d'attelage

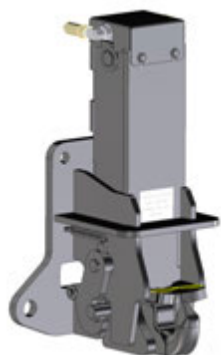

Crochet hydraulique
pick-up hitch



Module crochet d'attelage
manuel tournant



Module crochet d'attelage
automatique tournant



Module piton
fixe



Module boule
d'attelage



Module crochet
Cuna

À CHACUN SON STYLE

À VOTRE SERVICE

Concentrez-vous sur votre cœur de métier et confiez-nous le reste.

- **Restez connecté à votre Manitou**

Via l'application myMANITOU ou EasyMANAGER pour la gestion de flotte, visualisez l'emplacement de votre machine à distance, analysez ses performances et anticipez les maintenances. Grâce aux services connectés, partagez les données machines avec votre concessionnaire afin de bénéficier de conseils personnalisés et d'une réactivité renforcée en cas de panne.

- **Temps de disponibilité maximisé**

Grâce à notre chaîne logistique, vous bénéficiez de la qualité des pièces de rechange d'origine dans des délais optimisés. Notre réseau de techniciens experts saura vous conseiller et vous assurer le meilleur niveau de réparation. Votre temps et votre disponibilité machine, quoi de plus précieux ?

- **Travaillez en toute sérénité**

Grâce à une extension de garantie modulaire, jusqu'à 6 ans ou 6 000 heures.

- **Maîtrisez votre budget**

Avec un contrat de maintenance, votre budget est prédictible et sans surprise. Bénéficiez des pièces de rechange d'origine et de conseils experts de techniciens certifiés. En cas de revente, votre machine sera d'autant plus valorisée.

- **Une solution versatile**

Il n'est jamais trop tard pour faire évoluer votre Manitou avec une large gamme d'accessoires et d'options disponibles en seconde monte.

- **Réalisez votre projet d'investissement**

Encore une hésitation ? Manitou Group Finance vous accompagne avec des solutions de financement pour vous aider à concrétiser vos projets. Parlez-en à votre concessionnaire. Il saura trouver la solution la plus adaptée.



“

« Grâce au QR code situé dans ma machine, je peux consulter le manuel utilisateur et visionner un ensemble de vidéos tutorielles depuis ma cabine. »

Romain, 29 ans, Agriculteur

“

« Mon chariot télescopique connecté rend mon travail plus fluide et plus efficace. Je suis ravie de ses performances, démultipliées par la connectivité. »

Lydia, 36 ans, Agricultrice

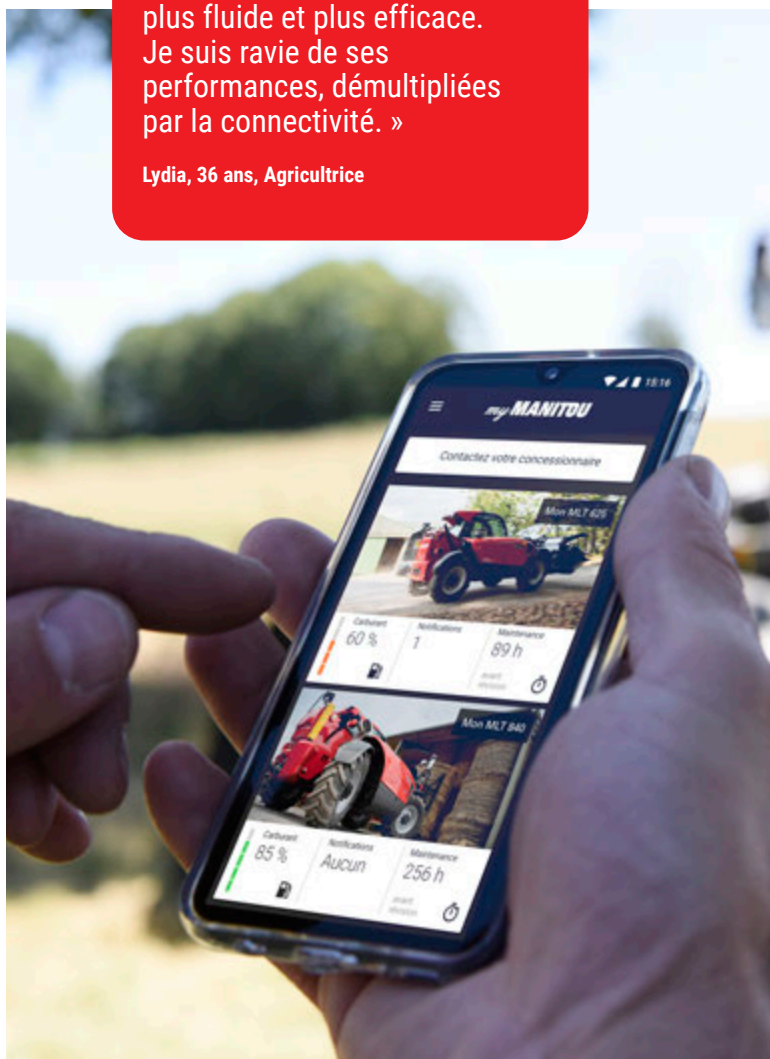

À CHACUN SON STYLE

UNE MACHINE MULTIFONCTION

Accessoires conçus et validés par Manitou

Les accessoires transforment votre MLT NewAg en porte-outils permettant de charger ou décharger du vrac, manutentionner des balles, des big bags ou des palettes, nettoyer votre exploitation...



Godet agricole

Pour la manutention de matériaux légers en vrac (céréales, compléments minéraux, engrais...). Existe également avec lame d'usure boulonnée pour une meilleure longévité.



Godet grappin agricole doigts mécano-soudés

Godet polyvalent qui permet de charger et décharger du vrac (fumier, ensilage). Structure robuste et renforcée avec lame d'usure, dents et joues latérales boulonnées et protection anti-déversement.



Godet grappin agricole doigts forgés

Godet polyvalent qui permet de charger et décharger du vrac (fumier, ensilage) ou de manipuler des bottes de paille. Équipé d'une lame d'usure, de dents et de joues latérales boulonnées et d'une protection anti-déversement. Permet une découpe nette du tas d'ensilage. Remplacement des doigts facile et rapide.



Fourche à balle

Manutention simultanée jusqu'à 4 balles carrées. Dents baïonnettes repliables pour circuler sur la route.



Manipulateur de big bags

Manutention de big bags facilitée et sécurisée. Possibilité de manipuler jusqu'à 4 big bags en même temps.



Grappin désileur-trancheur

Solution de découpe précise et efficace de l'ensilage en silo-couloir. Front de coupe profilé pour limiter la refermentation. Côtés équipés de lames pour faciliter la découpe. Dents de découpe boulonnées pour un entretien facilité.





Godet désileur-trancheur

Solution de découpe précise et efficace de l'ensilage en silo-couloir. Solution favorisée en cas de manipulation de compléments minéraux, céréales et autres matériaux en vrac. Front de coupe profilé pour limiter la refermentation. Structure caissonnée robuste. Côtés équipés de lames pour faciliter la découpe. Dents de découpe boulonnées pour un entretien facilité.



Balayuse 2 en 1

Solution de balayage et de lavage pour l'entretien de votre exploitation. Solution 2 en 1 : balayuse ramasseuse et balayuse andaineuse. Structure galvanisée pour une durée de vie optimisée. Roues renforcées, brosse latérale, pulvérisateur d'eau en option.

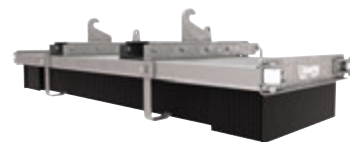

Balai pousseur

Solution économique pour déplacer de grandes quantités de déchets. Facile à utiliser : se fixe sur des fourches et ne nécessite aucun équipement machine. Structure galvanisée pour une durée de vie optimisée.



Lame remonte tas

Solution idéale pour remonter les tas de grains et augmenter la capacité de stockage dans les bâtiments.



Tablier fourches basculant

Solution de manutention simple et efficace. Possibilité d'ajouter un dossier de charge. Fourches FEM/ISO proposées en standard.



Fourches à fumier

Solution robuste et polyvalente pour le déplacement de fumier volumineux ou bottes de foin.



Pincas à balles

Large gamme de pincas pour manutentionner différents types de balles (balles carrées et/ou rondes, balles enrubbannées). Dédicée à la manutention occasionnelle ou intensive de balles. Manutention de 1 à 4 balles simultanément.



Godet de remplissage de bigs-bags

Spécialement conçu pour remplir des big-bags de vrac (céréales, engrais, semences...). Permet de charger de la matière en vrac, de remplir des bigs-bags et de les déplacer par la suite.



Informations
Accessoires





« Mon chariot télescopique NewAg est le parfait compromis entre compacité et performance. Il me fait gagner du temps au quotidien pour toutes les opérations de manutention sur la ferme. Je ne peux plus m'en passer ! »

Roland, 37 ans, Agriculteur

Contactez
votre concessionnaire

BERNARD FREI
soulever ↗ déplacer → transporter

2114 Fleurier | Tél 032 867 20 20 | www.bernardfrei.ch



Scannez et découvrez
plus d'informations
sur manitou.com