



**GIANT**<sup>®</sup>  
BY TOBROCO



COMPACT DESIGN  
BIG IN PERFORMANCE

# G2200E



NOUVELLE TECHNOLOGIE LITHIUM-ION



LA RÉCUPÉRATION D'ÉNERGIE



DES RÉALISATIONS EXCEPTIONNELLES



UN FONCTIONNEMENT  
PRATIQUEMENT SILENCIEUX



PAS D'ÉMISSIONS CO<sup>2</sup>

[WWW.TOBROCO-GIANT.COM](http://WWW.TOBROCO-GIANT.COM)

## DÉTAILS TECHNIQUES

TYPE	G2200E	G2200E X-TRA
Poids de service <sup>1</sup>	2.200	2.200 kg
Force de levage	1.650	2.200 kg
Charge de basculement <sup>2</sup>	1.450	2.054 kg
<b>DIMENSIONS ET VITESSE</b>		
Hauteur de levage <sup>2</sup>	2.825 mm	2.450 mm
Longueur sans godet	2.975 mm	3.054 mm
Hauteur de la machine <sup>3</sup>	2.300 mm	2.300 mm
Largeur sur pneus standard	1.080 mm	
Pneus standard	10.0/75x15.3 AS	
Vitesse de déplacement	0-18 km/h	
<b>BATTERIE STANDARD</b>		
Batterie au lithium-ion	260Ah / 48V (195 kg)	
Chargeur (embarqué)	230V / 40A	
Temps de charge	5 heures	
<b>TRANSMISSION</b>		
Moteur électrique	6,5 kW	
Récupération d'énergie	Recharge automatique de la batterie, p. ex. durant le processus de freinage (le moteur électrique devient une dynamo)	
Type	Transmission électrique sur les quatres roues motrices avec arbre à cardan	
Différentiel	Essieux à glissement limité	
Force de traction	12.500 N	
Hill-Hold contrôle	Freinage automatique empêchant le véhicule de reculer sur un terrain en pente	
Frein à main	Freins à tambour	
<b>SYSTÈME HYDRAULIQUE</b>		
Moteur électrique	12 kW	
Système hydraulique	35 l/min (200 bar)	

## VERSION STANDARD

	G2200E	G2200E X-TRA
Fonction hydraulique double effet sur le bras de levage (commande mécanique)	Std	Std
Toit de sécurité ROPS / FOPS avec portes de sécurité à gauche et à droite	Std	Std
Freinage hydraulique sur les 4 roues	Std	Std
Siège de luxe avec ceinture de sécurité, accoudoir et dossier élargi	Std	Std
Protection antivol avec code d'accès (non certifié)	Std	Std
Chape d'attelage à l'arrière	Std	Std
Phare de travail (LED) à l'avant sur le bras de levage	Std	Std
Système d'attelage porte-outil rapide standard GIANT	Std	Std

1 Mesuré avec version standard et godet de terrassement

2 Mesuré avec le point d'articulation en position droite sur des pneus standard

3 Mesuré sur pneus standard avec toit de sécurité

## CHARGE DE BASCULEMENT

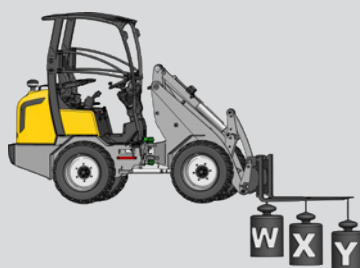

	G2200E	G2200E X-TRA
S	1.450 kg	2.054 kg
T	1.250 kg	1.580 kg
U	950 kg	1.140 kg
V	745 kg	850 kg
W	2.000 kg	2.675 kg
X	1.270 kg	1.590 kg
Y	1.000 kg	1.120 kg



## OPTIONS DE BATTERIE

Batterie au lithium-ion	48V
Capacité	375 Ah
Capacité	500 Ah

## OPTIONS DE CHARGEUR

Chargeur (embarqué),	230 V / 60 A
Temps de charge de la batterie 260 Ah	4 heures
Chargeur haute fréquence (chargeur externe libre)	48 V / 150 A
Temps de charge de la batterie 260 Ah	3 heures
Chargeur haute fréquence (chargeur externe libre)	48 V / 300 A
Temps de charge de la batterie 260 Ah	1,5 heures



## DIMENSIONS

	Eenheid	G2200E	G2200E X-TRA
A Empattement	mm	1.515	1.580
B Longueur totale	mm	2.975	3.054
C Longueur avec godet	mm	3.690	3.830
D Longueur attelage 3 points	mm	622	622
E Attelage 3 points en position basse	mm	134	134
F Attelage 3 points en position haute	mm	797	797
G Hauteur du siège	mm	1.256	1.256
H Hauteur max. avec toit de sécurité	mm	2.300	2.300
I Hauteur max. avec cabine	mm	2.284	2.284
J Hauteur châssis avant	mm	1.480	1.250
K Hauteur max. de décharge	mm	1.988	1.680
L Hauteur de levage	mm	2.825	2.450
M Hauteur avec godet	mm	3.392	3.040
N Angle de recul au sol	degrés	43	41
O Angle de recul à hauteur max. de levage	degrés	53	46
P Angle max. pour vidage du godet	degrés	47	37
Q Angle d'inclinaison	degrés	29	29
R Taille extérieur des pneus	ø mm	760	760
1D Largeur sur pneus standard	mm	1.080	1.080
1A Rayon de braquage avec godet	mm	2.599	2.650
1B Rayon de braquage sur bord extérieur	mm	2.292	2.342
1C Rayon de braquage intérieur	mm	1.179	1.230

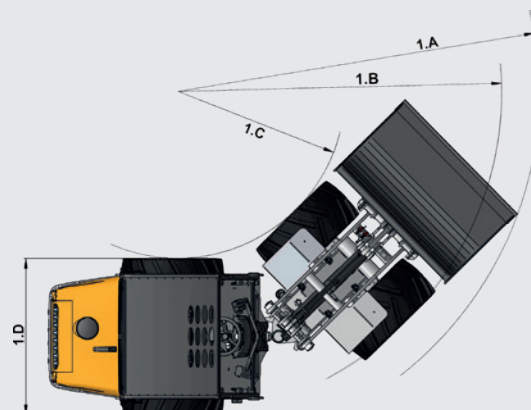
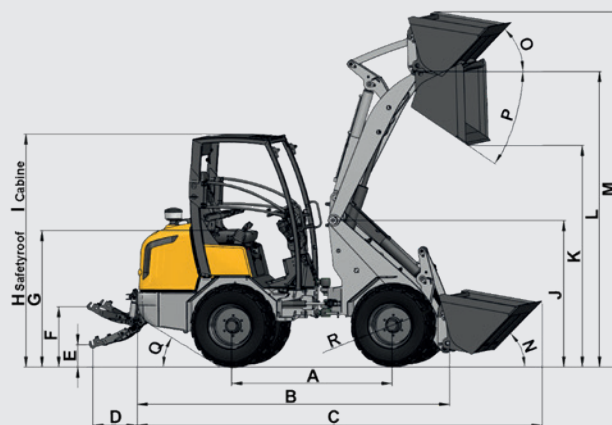

# UNE MACHINE POUR CHAQUE TRAVAIL!



INFRASTRUCTURE



AGRICULTURE



CONSTRUCTION ET DÉMOLITION



MANÈGES



BOIS



COLLECTIVITÉS



MANUTENTION



ENTRETIEN PARC ET JARDIN



ENTRETIEN ET VIABILITÉ HIVERNALE



TERRASSEMENT & ENTRETIEN DU SOL



**GIANT**  
BY TOBROCO

**BERNARD FREI**  
soulever → déplacer → transporter

2114 Fleurier | Tél 032 867 20 20 | [www.bernardfrei.ch](http://www.bernardfrei.ch)

TOBROCO-GIANT

Industrielaan 2, 5061 KC Oosterwijk (Pays-Bas) | Tel +31 (0)13-5211212 | [www.tobroco-giant.com](http://www.tobroco-giant.com)

