

MANISCOPIC

MVT 628
TURBO



- Levage maximum : 6,30 m
- Capacité nominale : 2800 kg
- Hauteur/Largeur hors tout : 1,99 m
- Moteur Turbo : 101 cv/74,5 kw
- Transmission hydrostatique

Varioshift

 **MANITOU**

MVT 628 TURBO

 **Capacité de levage**.....2800 kg
à 500 mm du talon des fourches

 **Hauteur de levage**.....6,30 m

 **Pneumatiques**
16/70 - 20 10 PR

 **Fourches (mm)**
Longueur1200
Largeur x épaisseur125 x 45
Écartement maxi à l'extérieur des fourches1260
Rotation du tablier.....135°

 **Freins multidisques à bain d'huile**

 **Moteur Perkins**
Turbo : 1104 C - 44 T.....4 cylindres - 4400 cm³
Puissance à 2200 tr/mn
(ISO/TR 14396)101 cv/74,5 kw
Couple maxi :412 Nm à 1400 tr/mn
Injection.....directe
Refroidissementpar eau

 **Transmission hydrostatique**
Inverseur de marche.....électro - hydraulique
Vitesses avant/arrière2/2
Transmission Varioshift : passage des rapports sous couple

 **Hydraulique**
Pompe à engrenages
Pression/débit80 l/mn - 235 bars
Joystick en standard pour les commandes des fonctions hydrauliques
Diviseur de débit prioritaire pour la direction et le freinage

 **Réservoirs**
Système refroidissement16 l.
Huile moteur :8,1 l.
Huile hydraulique.....80 l.
Carburant95 l.

 **Poids à vide (avec fourches) :**5600 kg
Largeur hors tout1,99 m
Hauteur hors tout1,99 m
Rayon de braquage (extérieur roues)3,91 m
Longueur hors tout4,43 m
Garde au sol0,36 m
Effort de traction en charge5700 daN

Portée à hauteur maximum : 0,75 m

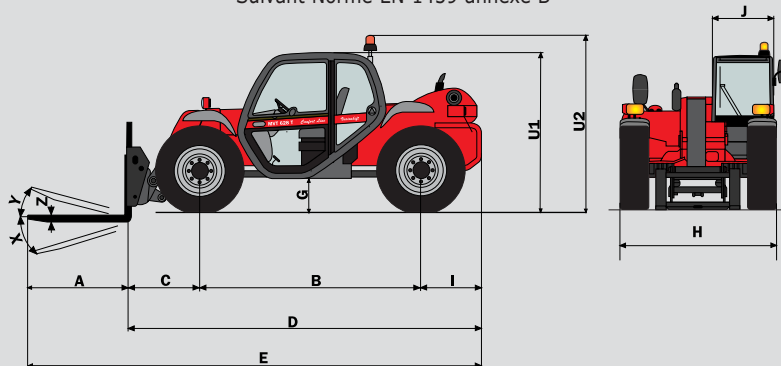
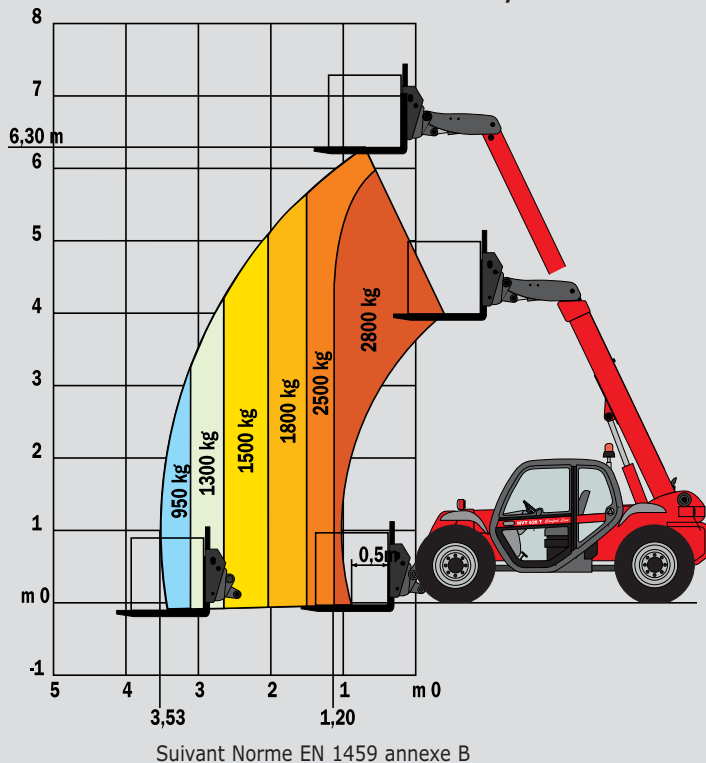

MVT 628 T	
A	1200
B	2750
C	930
D	4430
E	5630
F	1570
G	355
H	1990
I	750
J	910
K	1040
O	125
R	4400
S	7380
T	3500
U1	1990
U2	2240
V	4600
V1	1620
V2	3910
X	123°
Y	12°
Z	40

mm

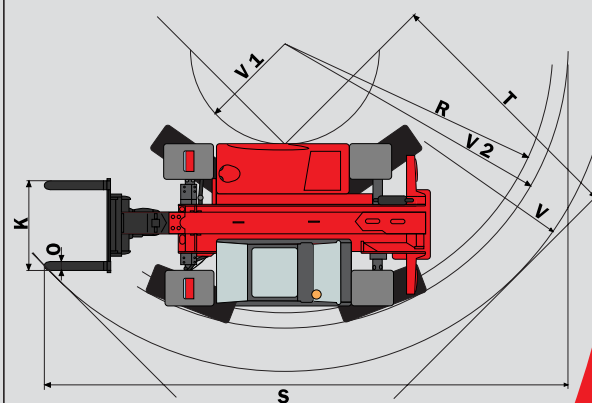

Les spécifications portées n'engagent pas le constructeur et peuvent être modifiées sans préavis.
Les Manitou présentés dans cette brochure peuvent comporter des équipements optionnels.



MANITOU BF

B.P. 249 - 44158 Ancenis Cedex France - Tél. : 33 (0) 2 40 09 10 11
Fax commercial france : 02 40 09 10 96 / Export : 33 2 40 09 10 97
www.manitou.com

700013FR

