

MANISCOPIC

MLT 627
TURBO 24"

- Levage : 5,55 m
- Capacité nominale : 2700 kg
- Portée maximum : 3,12 m
- Convertisseur de couple



 **MANITOU**

MLT 627 24" TURBO

 **Capacité de levage**2700 kg
à 500 mm du talon des fourches

 **Hauteur de levage** :5,55 m
Temps : à vide/en charge (en s)
Levée6,8/7,1
Descente4,8/4,7
Télescopage
Sortie4,5/4,6
Rentrée2,2/2,2
Temps à vide (en s)
Cavage3,5
Déversement2,7

 **Pneumatiques**
17.5 LR 24 XM 27

 **Fourches** (mm)
Longueur1200
Largeur125
Rotation du tablier154°

 **Freins multidisques à bain d'huile sur les ponts avant et arrière.**

 **Moteur Perkins**
Type1104C.44 Turbo
Cylindrée4 cylindres/4400 cm³
Puissance (ISO/TR 14396)101 cv/74,5 kw
Couple maxi (ISO/TR 14396)412 Nm à 1400 tr/mn
Injectiondirecte
Refroidissementpar eau

 **Transmission**à convertisseur de couple
Inverseur de marcheélectro - hydraulique
Vitesses avant et arrière4/4
Vitesse de déplacement maxi34 km/h

 **Hydraulique**
Pompe à engrenages :105 l./mn - 250 bars
Mono levier en standard
Diviseur de débit prioritaire pour la direction

 **Réservoirs**
Système de refroidissement25 l.
Huile moteur8,5 l.
Huile hydraulique98 l.
Huile transmission14,5 l.
Carburant104 l.

 **Poids à vide** (avec fourches)5935 kg
Largeur hors tout2,17 m
Hauteur hors tout2,30 m
Rayon de braquage (extérieur roues)3,70 m
Longueur hors tout4,68 m
Garde au sol0,49 m
Effort de traction en charge :7100 daN

Portée à hauteur maximum : 0,75 m

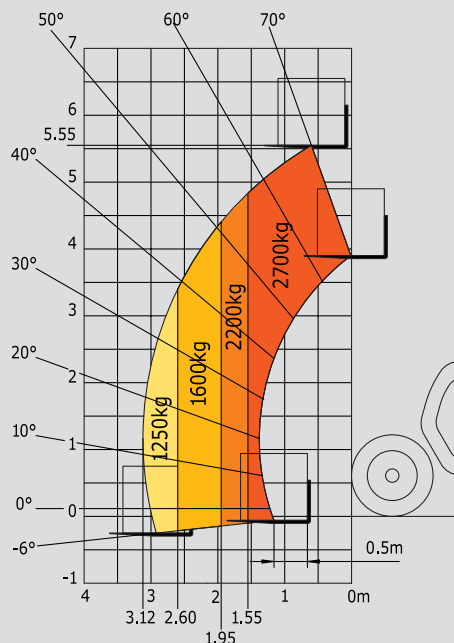

Suivant Norme EN 1459 annexe B

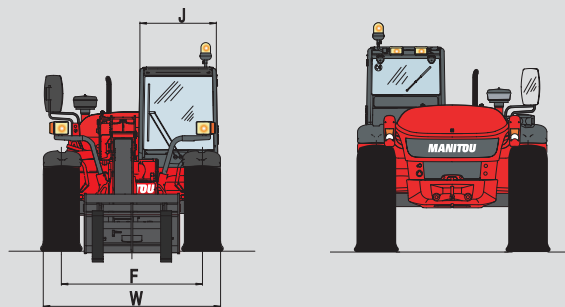
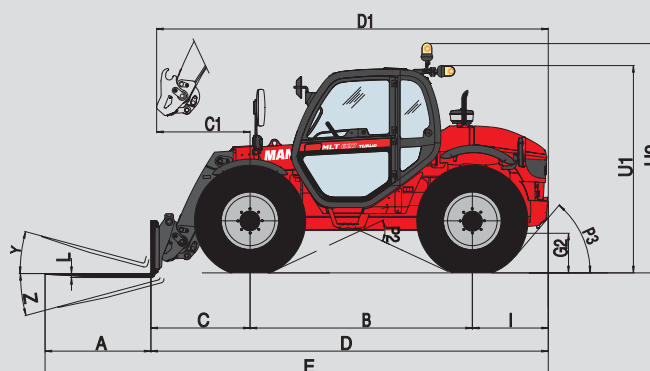

	MLT 627 T 24"
A	1200
B	2520
C	1307
C1	1260
D	4687
D1	4640
E	5887
F	1720
G	490
I	860
J	866
K	1260
L	45
O	125
P2	50°
P3	49°
R	3405
S	7507
T	3545
U1	2300
U2	2560
V	4750
V1	1205
V2	3700
W	2175
Y	11,8°
Z	142,3°

mm

Les spécifications portées n'engagent pas le constructeur et peuvent être modifiées sans préavis.
Les Manitou présentés dans cette brochure peuvent comporter des équipements optionnels.



MANITOU BF

B.P. 249 - 44158 Ancenis Cedex France - Tél. : 33 (0) 2 40 09 10 11
Fax commercial france : 02 40 09 10 96 / Export : 33 2 40 09 10 97
www.manitou.com

700044FR - Doc. BE - 188 Ind. B

